

## DEUMIDIFICATORI



### Deumidificatori isotermico ad incasso a parete

Per informazioni tecniche consultare la scheda nella pagina successiva

NOTA : LA VERSIONE NA FUNZIONA SENZA ACQUA

descrizione	codice
Deumidificatore incasso a parete	KDRP16
Deumidificatore incasso a parete	KDRP33
Deumidificatore incasso a parete (senza acqua)	KDRP33NA
Deu-clima incasso a parete	KDRP33DC



### Cassone per deumidificatori isotermico ad incasso a parete

descrizione	codice
Cassone a murare per KDRP16	KACS04.027
Cassone a murare per KDRP33 (tutte le versioni)	KACS04.029



### Griglia in legno laccato bianco

descrizione	codice
Griglia per KDRP16	KACS04.026
Griglia per KDRP33 (tutte le versioni)	KACS04.028

## DATI TECNICI - MODELLI KDRP AD INCASSO – DA PARETE

Modello	KDRP16	KDRP33	KDRP33N A	KDRP33D C
Potenza nom. media assorbita (25°C - 60% U.R.- acqua 16°C)	230 W	390 W	390 W	390 W
Massima potenza assorbita (32°C, 95% U.R.)	310 W	450 W	450 W	450 W
Max corrente assorbita (32°C - 95% U.R.) F.L.A.	1,8 A	3,0 A	3,0 A	3,0 A
Corrente di spunto F.L.A.	13,0 A	19,5 A	19,5 A	19,5 A
Portata d'aria (con filtro pulito)	230 m³/h	320 m³/h	320 m³/h	320 m³/h
Livello pressione sonora Lps (a 3 mt in campo libero)	33 db(A)	34 db(A)	34 db(A)	38 db(A)
Refrigerante	R134a	R134a	R134a	R134a
Attacchi acqua IN/OUT	3/8"	3/8"	-	3/8"
Attacco per scarico condensa (tubo in gomma)	16 mm	16mm	16 mm	16mm
Campo di funzionamento temperatura	10°- 33°C	10°- 33°C	10°- 33°C	10°- 33°C
Campo di funzionamento U.R.	45% - 98%	45% - 98%	50% - 98%	45% - 98%
Cap. raffr. Tot. funzione COOLING (25°C - 65% U.R. - acqua 16/18°C)	-	-	-	1620 W
Cap. raffr. sensibile funzione COOLING (25°C - 65% U.R. - acqua 16/18°C)	-	-	-	980 W
Portata acqua di raffreddamento (temperatura ingresso 16°C)	(75 l/h)	175 l/h	-	255 l/h
Perdita carico acqua di raffredd. (temp. ingresso 16°C)	0,07 bar	0,13 bar		0,26 bar

## ACQUA CONDENSATA A TEMPERATURA E UMIDITA' RELATIVA IN AMBIENTE ( lt/24h )

Modello	Temp. in acqua IN/OUT	23°C 55%	23°C 65%	25°C 55%	25°C 65%	27°C 65%	30°C 80%
KDRP16	16°C/18°C	7	9	8,5	9,5	11	16
KDRP33	16°C/18°C	13,5	18,5	15,5	21,5	25,5	33
	18°C/20°C	10,5	15,5	12,5	17,5	21,5	30
KDRP33NA	-	10,5	12,5	11,5	13,5	14,5	25
KDRP33DC	16°C/18°C	13,5	18,5	15,5	21,5	25,5	33
	18°C/20°C	10,5	15,5	12,5	17,5	21,5	30

## DIMENSIONI E PESI - - MODELLI KDRP AD INCASSO – DA PARETE

Modello	KDRP16	KDRP33	KDRP33NA	KDRP33DC
Larghezza (mm)	408	713	713	713
Profondità (mm)	203	204	204	204
Altezza (mm)	625	697	697	697
Peso (compreso telaio)	27 Kg	33 Kg	33 Kg	33 Kg

## MONTAGGIO DEL CASSERO KDRP16

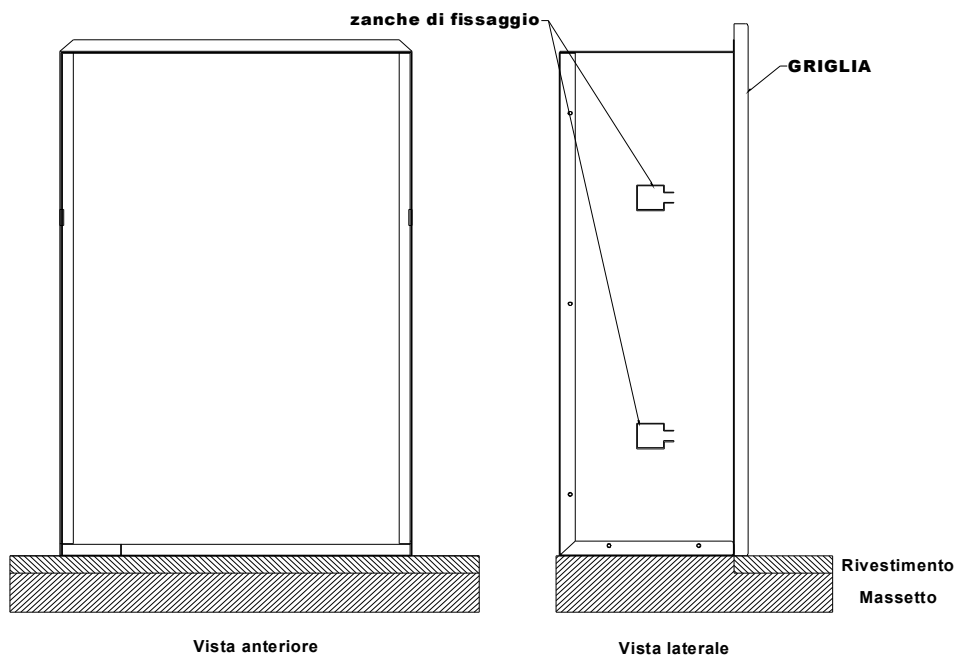

## INSTALLAZIONE CORRETTA DEL CASSERO:

Il cassero va murato all'interno della nicchia in modo che il fondo del cassero risulti allo stesso livello del pavimento finito.

In questo modo la griglia finirà a livello del pavimento finito.

Se si vuole che la griglia venga sopra il battiscopa, aggiungere almeno l'altezza del battiscopa.

## Posizione foro per uscita tubazioni:

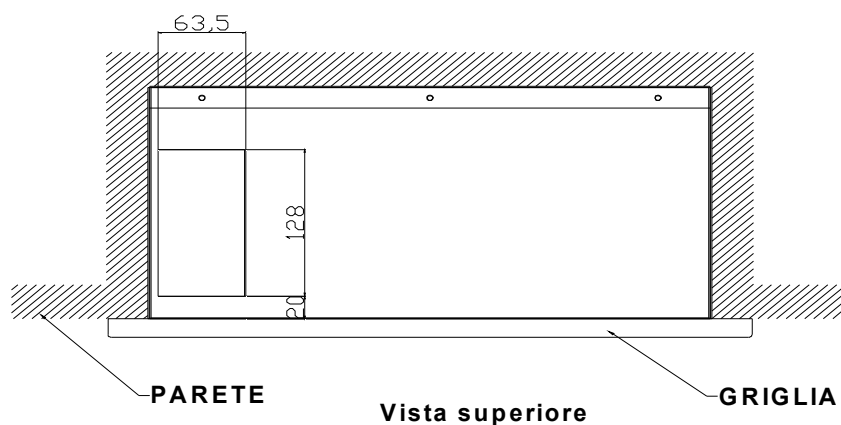

## MONTAGGIO DEL CASSERO KDRP33

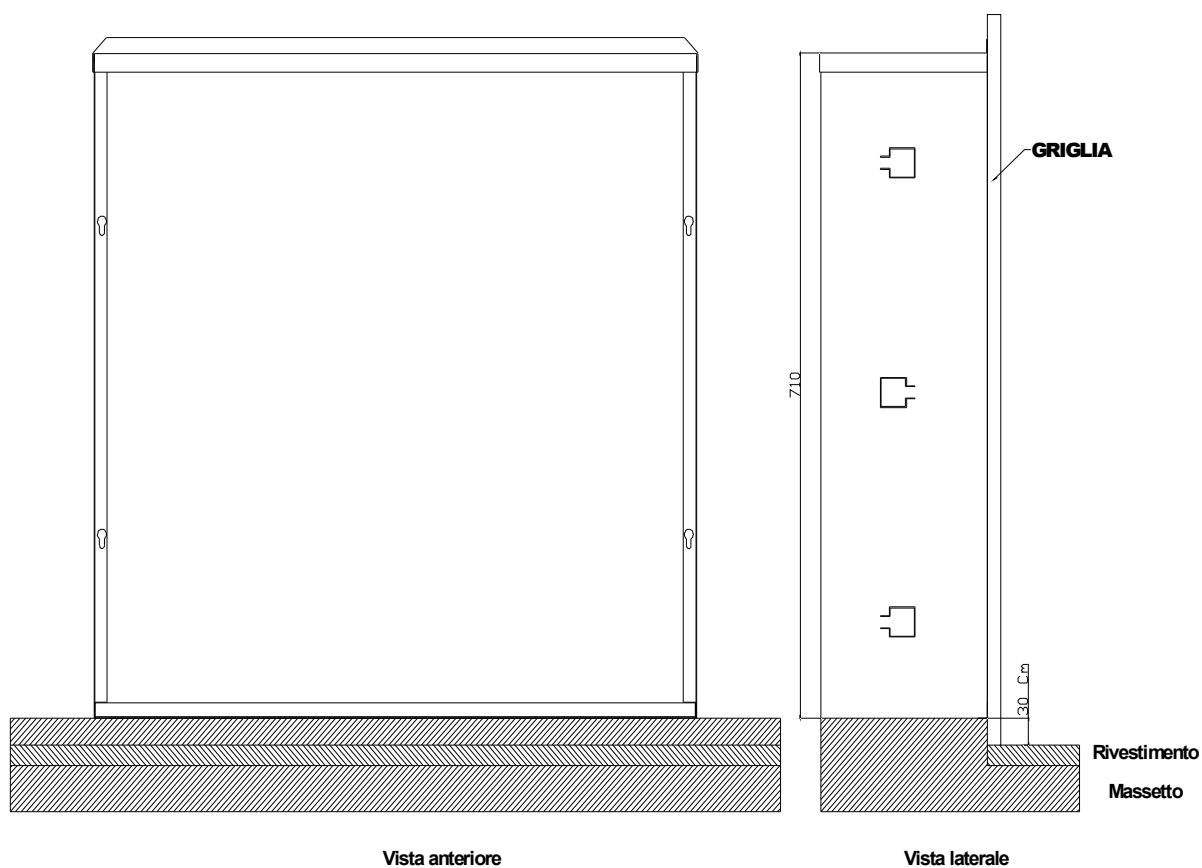

## INSTALLAZIONE CORRETTA DEL CASSERO:

Il cassero va murato all'interno della nicchia in modo che il fondo del cassero risulti a 3 cm dal livello del pavimento finito.

In questo modo la griglia finirà a livello del pavimento finito.

Se si vuole che la griglia venga sopra il battiscopa, aggiungere ai 3 cm suddetti almeno l'altezza del battiscopa.

## Posizione foro per uscita tubazioni:

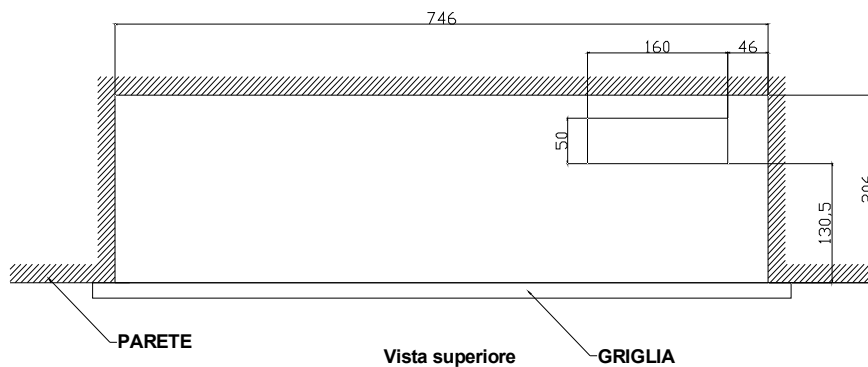

## SCHEMA ELETTRICO

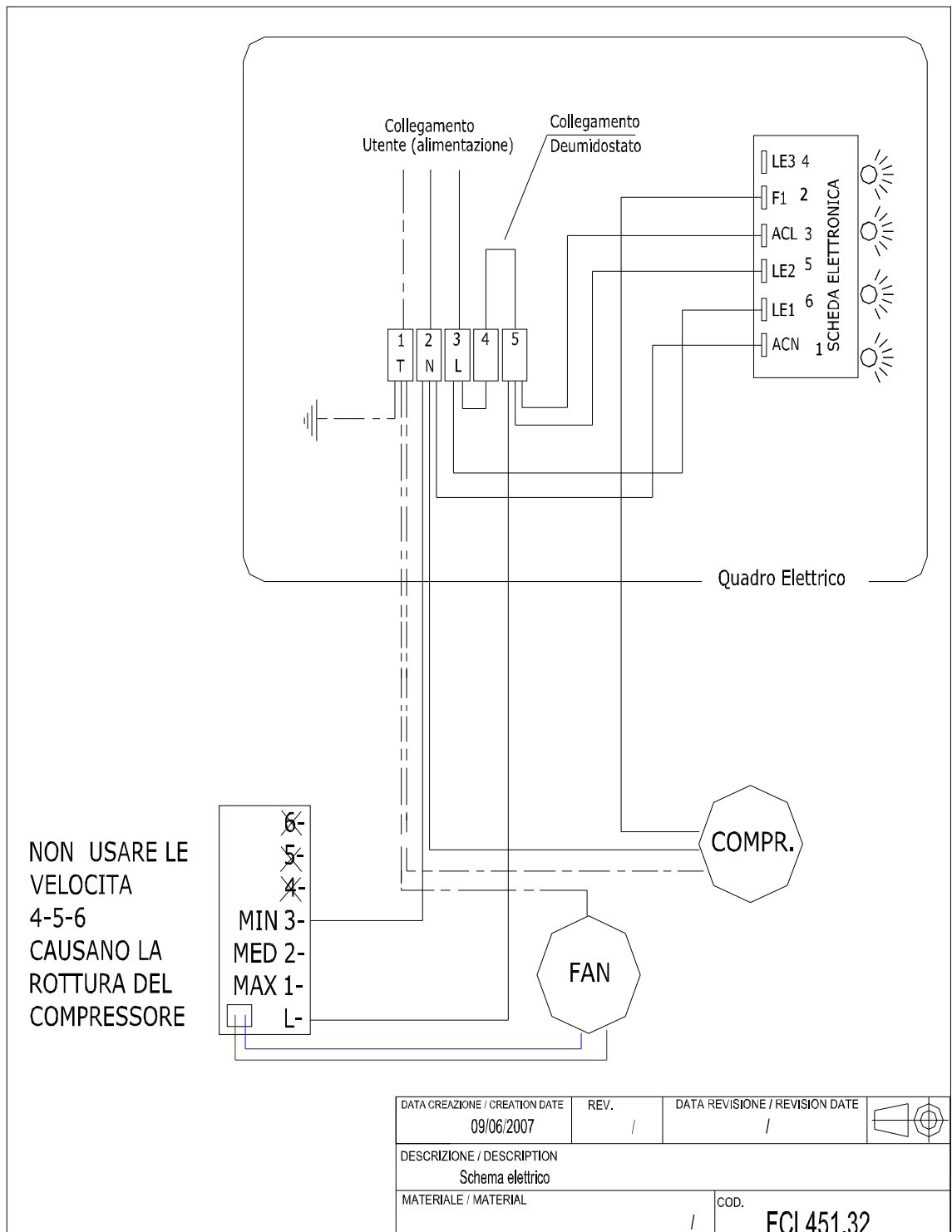



**Deumidificatore** isotermico ad incasso a soffitto  
 Per informazioni tecniche consultare la scheda nella pagina successiva  
**NOTA : LA VERSIONE NA FUNZIONA SENZA ACQUA**

descrizione	codice
Deumidificatore incasso a soffitto	KDRCC33
Deumidificatore incasso a soffitto (senza acqua)	KDRCC33NA
Deu-clima incasso a soffitto	KDRCC33DC
Deumidificatore incasso a soffitto	KDRC66
Deumidificatore incasso a soffitto (senza acqua)	KDRC66NA
Deu-clima incasso a soffitto	KDRC66DC



**Plenum** per deumidificatori a soffitto

descrizione	codice
Plenum 2/3 x Ø160 x DRCC33	KACS04.020
Plenum 5 x Ø160 x DRC66	KACS04.022



**Silenziatore** per deumidificatori a soffitto  
 Limita il rumore fino a 3 db (A)  
 Mandata/aspirazione

descrizione	codice
Silenziatore x deum. da soffitto KDRCC33	KACS04.024
Silenziatore x deum. da soffitto KDRC 66	KACS04.025

**DATI TECNICI - MODELLI KDRC DA CONTROSOFFITTO**

Modello	KDRCC33	KDRCC33NA	KDRCC33DC	KDRC66	KDRC66NA	KDRC66DC
Potenza nom. media assorbita (25°C - 60% U.R. - acqua 16°C)	400 W	400 W	400 W	790 W	840 W	790 W
Massima potenza assorbita (32°C, 95% U.R.)	460 W	460 W	460 W	890 W	890 W	890 W
Max corrente assorbita (32°C - 95% U.R.) F.L.A.	3,0 A	3,0 A	3,0 A	4,9 A	5,2 A	4,9 A
Corrente di spunto F.L.A.	20,0 A	20,0 A	20,0 A	30 A	30 A	30 A
Portata d'aria (con filtro pulito)	320 m³/h	320 m³/h	320 m³/h	560 m³/h	560 m³/h	560 m³/h
Portata minima		310 m³/h			550 m³/h	
Livello pressione sonora Lps (a 3 mt in campo libero)	38 db(A)	38 db(A)	38 db(A)	40 db(A)	40 db(A)	42 db(A)
Refrigerante	R134a	R134a	R134a	R134a	R134a	R134a
Attacchi acqua IN/OUT	3/8"	-	3/8"	1/2"	-	1/2"
Attacco per scarico condensa (tubo in gomma)	16 mm	16mm	16mm	16mm	16 mm	16 mm
Campo di funzionamento temperatura	10°-33°C	10°-33°C	10°-33°C	10°-33°C	10°-33°C	10°-33°C
Campo di funzionamento U.R.	45%-98%	50%-98%	45%-98%	40%-95%	45%-95%	40%-95%
Cap. raffr. Tot. funzione COOLING (25°C - 65% U.R. - acqua 16/18°C)	-	-	1600 W	-		3,2 kW
Cap. raffr. sensibile funzione COOLING (25°C - 65% U.R. - acqua 16/18°C)	-	-	960 W	-		2,0 kW
Portata acqua di raffreddamento (temperatura ingresso 16°C)	175 l/h	-	255 l/h	360 l/h		790 W
Perdita carico acqua di raffredd. (temp. ingresso 16°C)	0,13 bar	-	0,26 bar	25 kPa		890 W

**ACQUA CONDENSATA A TEMPERATURA E UNIDITA' RELATIVA IN AMBIENTE (lt/24h)**

Modello	Temperatura in acqua IN/OUT	23°C 55%	23°C 65%	25°C 55%	25°C 65%	27°C 65%	30°C 80%
<b>KDRCC33</b>	16°C/18°C	13,5	18,5	15,5	21,5	25,5	33
	18°C/20°C	10,5	15,5	12,5	17,5	21,5	30
<b>KDRCC33NA</b>	-	10,5	12,5	11,5	13,5	14,5	25
<b>KDRCC33DC</b>	16°C/18°C	13,5	18,5	15,5	21,5	25,5	33
	18°C/20°C	10,5	15,5	12,5	17,5	21,5	30
<b>KDRC66</b>	16°C/18°C	28	38	32	44	52	68
	18°C/20°C	22	32	26	36	44	62
<b>KDRC66NA</b>	-	22	26	24	28	30	52
<b>KDRC66DC</b>	16°C/18°C	28	38	32	44	52	68
	18°C/20°C	22	32	26	36	44	62

**DIMENSIONI E PESI - MODELLI DRC DA CONTROSOFFITTO**

Modello	DRCC33	DRCC33NA	DRCC33DC	DRC66	DRC66NA	DRC66DC
Larghezza (mm)	652	652	652	936	936	936
Altezza (mm)	260	260	260	309	309	309
Profondità (mm)	662	662	662	708	708	708
Peso	33 Kg	33 Kg	33 Kg	52 Kg	52 Kg	52 Kg